

 Center Parcs

# Bedieningshandleiding / Operating manual

Het Heijderbos



## Inhoudsopgave

Nederlands

**[Belangrijke telefoonnummers](#)**

**[Aankomst en Vertrek](#)**

**[Handleidingen](#)**

**[TV zenders](#)**

**[Park ABC](#)**

**[Huishoudelijk Reglement](#)**

**[Wi-Fi NL](#)**

# Belangrijke nummers

[Ga terug](#)

Noodgevallen

+31 485 49 67 77



Emergency

+31 485 49 67 77

Vragen over uw cottage

+31 485 49 68 00



Cottage questions

+31 485 49 68 00

Geluidsoverlast (24/7)

+31 485 49 67 00



Noise nuisance (24/7)

+31 485 49 67 00

Restaurantreserveringen

+31 6 21 57 38 82



Restaurant reservations

+31 6 21 57 38 82

Whatsapp (24/7)

+31 6 50 63 17 30



Whatsapp (24/7)

+31 6 50 63 17 30

Cottage Delivery (info)

+31 6 21 57 38 82



Cottage Delivery (info)

+31 6 21 57 38 82

Overige vragen (24/7)

+31 485 49 67 00



Other questions (24/7)

+31 485 49 67 00

# Aankomst en Vertrek

## Ga terug

Wil je op de dag van vertrek...

1 ✓



...het linnen in de groene zak doen en deze in de hal te plaatsen?

2 ✓



...het afval in de juiste containers op het park deponeren?

3 ✓



...de vaat uit de vaatwasser halen?

4 ✓



...het meubilair terug op de juiste plek zetten?

5 ✓



...de inventaris terug op de juiste plek zetten?

6 ✓



...de cottage uiterlijk om 10.00 uur verlaten. De armband lever je in bij de uitgang van ons park.

7 ✓



...onze enquête invullen?

**BEDANKT!**

Namens alle medewerkers van het Housekeeping Team

## Handleidingen

### Ga terug

- ▶ [Afzuigkap](#)
- ▶ [Barbecue](#)
- ▶ [Bubbelbad](#)
- ▶ [Deur](#)
- ▶ [Dolce Gusto](#)
- ▶ [Kinderveilige stopcontacten](#)
- ▶ [Kluis](#)
- ▶ [Magnetron](#)
- ▶ [Magnetron Combi](#)
- ▶ [Open haard](#)
- ▶ [Sauna](#)
- ▶ [Soundbar](#)
- ▶ [Thermostaat](#)
- ▶ [Vaatwasser](#)

# Handleidingen

## Ga terug

### Afzuigkap

Wij raden aan de afzuigkap al enkele minuten voor het koken aan te zetten en hem niet eerder dan 5 minuten na het koken weer uit te zetten.

#### BESCHRIJVING EN GEBRUIK VAN DE AFZUIGKAP

1. Bedieningspaneel.
2. Vetfilters.
3. Halogeenlampjes.
4. Uitschuifbare schouw.

##### Bedieningspaneel

**Verlichting**  : schuif de toets naar rechts of druk op de knop om de kap in te schakelen.

**Afzuigvermogen/-snelheid**  : schuif de toets naar rechts of druk op de volgende knop om het vermogen/de snelheid te verhogen.

**Elektrische klep**  (alleen bij sommige modellen): schuif de toets naar rechts of druk op de knop om de elektrische klep te openen.

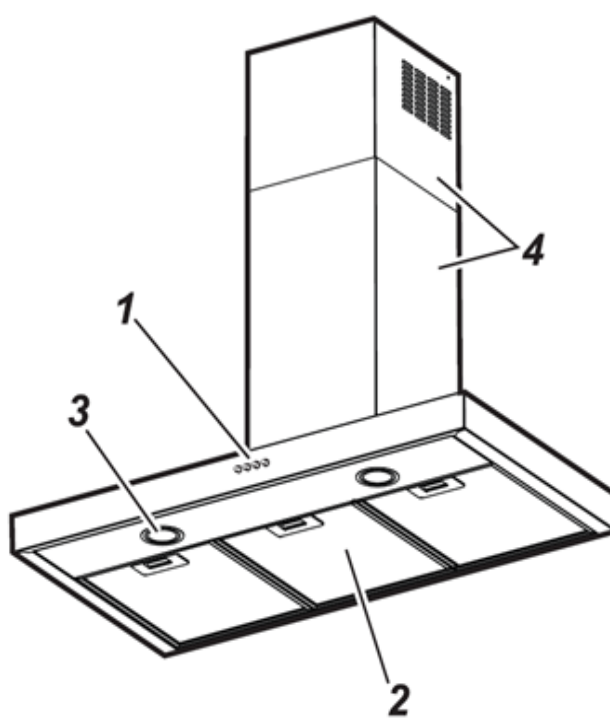

#### BEDIENINGSELEMENTEN

De kap is voorzien van een bedieningspaneel met een schakelaar voor de snelheid van afzuiging en een schakelaar voor de verlichting van het fornuis.

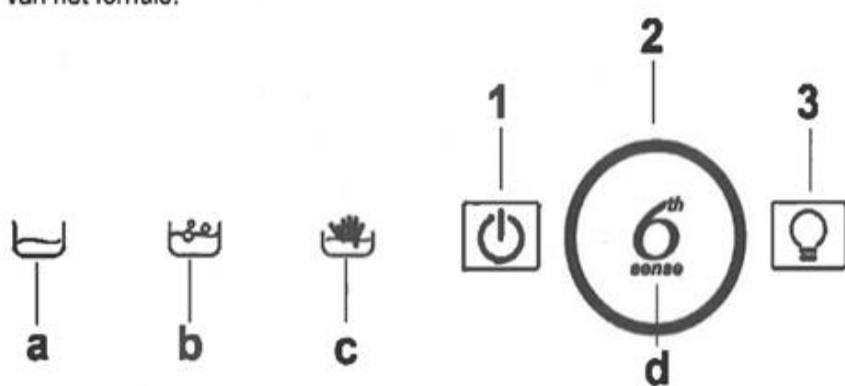

1. Motor ON/OFF
  2. Keuze snelheid (toename/afname)
- Controlelampjes:
- a. draait aan minimale extractiesnelheid
  - b. draait aan gemiddelde extractiesnelheid
  - c. draait aan maximale extractiesnelheid
  - d. draait aan intensieve extractiesnelheid

**NB** = de intensieve extractiesnelheid duurt 5 minuten, waarna de motor weer overschakelt op de gemiddelde snelheid.

3. Lampje ON/OFF

**NB** = de helderheid van de achterverlichting neemt toe wanneer de functie in gebruik is.



# Handleidingen

Ga terug

## Barbecue in VIP cottage

- De terrassen van de VIP-cottages zijn voorzien van een stenen barbecue. Het rooster kunt u vinden in de berging van de cottage. Wij verzoeken u na gebruik het rooster weer schoon in de berging terug te plaatsen.
- De Comfort- en Premium cottages zijn niet voorzien van een barbecue. Voor een klein bedrag kunt u een exemplaar aanschaffen in de Foodstore. Tevens kunt u hier houtskool en aanmaakblokken kopen.  
Het is uitsluitend toegestaan om houtskool in de barbecue te gebruiken (geen hout).



## Bubbelbad

In een aantal cottages vindt u in de badkamer een whirlpool. Deze kan op de volgende manier gebruikt worden:

- Zorg dat het bad voor tenminste  $\frac{3}{4}$  gevuld is.
- De whirlpool functie wordt geactiveerd door de grijze ronde tiptoets op de badrand bij de badkraan

1 x drukken is aan

2 x snel drukken is massage (er dient wel iemand plaats te nemen in het bad).



# Handleidingen

## Ga terug

Voor de modellen met deze bediening is de volgende uitleg van toepassing:

1. Aan/uit schakelaar
2. Luchtventiel
3. Luchtventiel
4. Koud/warm water bediening
5. Functiebediening handdouche/kraan
6. Handdouche



### Deur

- Aan de binnenzijde van de deur bevindt zich een knopje. Deze dient voor privacy. Wanneer u dit knopje indrukt, is het bijvoorbeeld voor een medewerker duidelijk dat u niet gestoord wil worden.
- De deur kan aan de binnenzijde niet op slot gedaan worden. Vandaar is ook de deurklink aan de binnenzijde standaard verticaal geplaatst.

### Dolce Gusto in Premium / VIP

1. Vul de watertank met vers water.
2. Zet je NESCAFÉ Dolce Gusto machine aan. Wacht tot het rode lampje stopt met knipperen en groen wordt.
3. Trek de sluihendel omhoog.
4. Bepaal met het selectiewiel de waterhoeveelheid. De aanbevolen hoeveelheid staat op de capsule.
5. Plaats de capsule in de houder en sluit de hendel weer (na het sluiten de hendel niet meer openen voordat de koffie gezet is).
6. Bevestig door op de knop voor “warm” te drukken (of op de knop voor “koud” indien u een koude drank gebruikt).
7. De watertoevoer stopt automatisch. Wacht tot het rode lampje stopt met knipperen. Als het lampje groen is, kunt u de capsule verwijderen.
8. Als er nog een 2de capsule nodig is (bijvoorbeeld bij cappuccino), herhaalt u dit proces.
9. Geniet van een heerlijke koffievriatie!



# Handleidingen

Ga terug

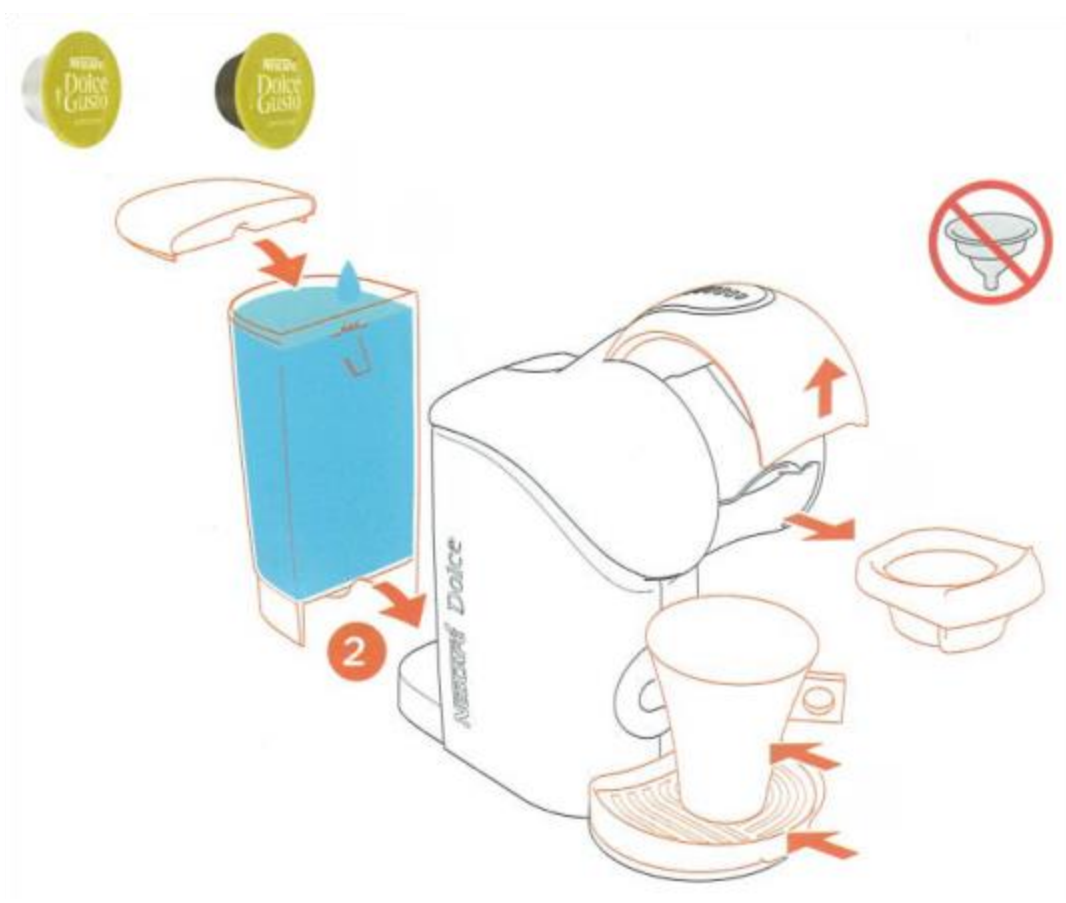

# Handleidingen

[Ga terug](#)

## Kindveilige stopcontacten

Al onze accommodaties zijn voorzien van kindveilige stopcontacten. Bij kindveilige stopcontacten zitten er klepjes voor de gaatjes. Die klepjes zijn met elkaar verbonden door een veer, waardoor ze alleen open gaan als er druk wordt gegeven op beide klepjes tegelijk.



## Kluis

In de kast van één van de slaapkamers kunt u een kluisje vinden.

We raden u aan dit kluisje te gebruiken voor uw waardevolle voorwerpen.

### Gebruiksaanwijzing

#### ► De kluis op slot doen:

- Sluit de deur en houd deze dicht
- Voer een 4 tot 6 cijferige code in en druk op #
- Houd de deur vast tot de kluis is vergrendeld
- (U moet dezelfde code gebruiken om de kluis te openen)
- Gebruik de \* toets als backspace om het laatste cijfer te wissen

#### ► De kluis openen:

- Voer dezelfde code in die u hebt ingevoerd om de kluis te vergrendelen
- Het LED-display toont "OPENED" en de kluisdeur gaat automatisch open



De deur van de kluis dient open te zijn. Als dit niet het geval is, of wanneer deze wel open is, maar met het slot erop (zie foto), meld dit dan telefonisch of via Whatsapp.

Let op: Laat de kluis aan het einde van het verblijf weer met open deur staan.



# Handleidingen

[Ga terug](#)

## Magnetron

Voor de hieronder afgebeelde magnetrons is de volgende beschrijving van toepassing:



### Magnetronfunctie



1. Stel met de +/- toetsen de gewenste tijd in
2. Druk meerdere malen op de Power toets om het vermogen te veranderen
3. Druk op de starttoets

### Defrost (ontdooien)

1. Druk op de Jet Defrost-toets
2. Stel met de +/- toetsen het gewicht in
3. Druk op de starttoets

### Grill

1. Druk op de grilltoets
2. Stel met de +/- toetsen de tijd in
3. Druk op de starttoets

### Crisp

1. Druk op de crisp-toets
2. Stel met de +/- toetsen de tijd in
3. Druk op de starttoets

**Deze magnetrons bieden geen afbak mogelijkheid**



# Handleidingen

## Ga terug

### Combi-Magnetron Whirlpool



Zet de magnetron aan d.m.v. deze knop 

Draai aan de draaiknop en selecteer op het linker display het volgende icoon: 

Druk vervolgens op het midden van de draaiknop. Het rechter display licht nu op.

Wanneer u het gewenste wattage heeft ingesteld drukt u nogmaals op het midden van de draaiknop. Nu kunt u met de draaiknop de gewenste tijd instellen.

Vervolgens kunt u op start drukken en de magnetron begint.

### Hete Lucht

*Om gerechten te bereiden op een manier die heel dicht aanleunt bij het gebruik van een traditionele oven.*

*Voorverwarmen:*

Draai aan de draaiknop en selecteer op het linker display het volgende icoon:



Druk vervolgens 2 keer op de draaiknop. Het rechter display licht op. U kunt nu de temperatuur instellen door aan de draaiknop te draaien. Druk vervolgens nogmaals op de draaiknop.

U ziet op het rechter display de tekst **PRE-** knipperen. Wanneer de doeltemperatuur bereikt wordt gaat er een zoemer af.

U kunt nu het product op het rooster in de oven plaatsen.

Druk op start:



Stel met de draaiknop de gewenste tijdsduur in.

Wanneer de warmteluchtfunctie klaar is, kan het apparaat een afkoelingsprocedure uitvoeren.

De tekst **COOL ON** verschijnt dan op het rechter display. Na deze procedure wordt de oven automatisch uitgeschakeld.

Wilt u de warmteluchtfunctie direct opnieuw gebruiken, houd dan de aan/uit knop 2 seconden ingedrukt.

U kunt vervolgens weer op de start knop drukken en met de draaiknop de tijd opnieuw instellen.

### Vergrendeling



Indien u bovenstaande afbeelding in het scherm ziet staan, is het toetsenbord vergrendeld. Deze kunt u ontgrendelen door de  toets tenminste 5 seconden lang ingedrukt te houden.



# Handleidingen

[Ga terug](#)

## Openhaard

Ter voorkoming van schoorsteenbrand is het alleen toegestaan om de geperste open haardblokken te gebruiken die in de Daily Foodstore te koop zijn.

Deze blokken zijn gemakkelijk aan te steken en geven bijna geen afval. Eerst dient het plastic verwijderd te worden van de haardblokken. De haardblokken dienen ook in stukken te worden gebroken.

## VIP EDEN



Het klepje boven het deurtje dient als luchttoevoer. Staat het klepje naar u toe, dan is deze dicht. Staat het klepje naar achteren, dan is de luchttoevoer open.

Het rooster in de openhaard kan omhoog getild worden om het as opvangbakje eruit te halen en te legen.

In de andere cottage types is geen bedienbare luchttoevoer. De luchttoevoer is dan automatisch geregeld.



# Handleidingen

## Ga terug

### Finse sauna in VIP

De sauna kan bediend worden door middel van het bedieningspaneel aan de buitenzijde.

Met de rechter oranje schakelaar kan de verlichting aan / uit geschakeld worden.

De rechter draaiknop bedient de thermo elementen. Deze dient u op maximaal stand 3 te zetten.

Met de linker draaiknop stelt u de tijdsduur in. Na het verstrijken van de ingestelde tijd schakelt de sauna automatisch uit.



### Finse sauna in VIP Eden

Het bedieningspaneel bevindt zich op de kachel (rechtsonder).

De linker draaiknop is de temperatuur regeling.

De rechter draaiknop is de tijdschakelaar. Indien u deze schakelaar helemaal doordraait, schakelt de sauna pas na 2 uur aan! Draai deze knop niet verder dan de 4. Na de 4 dient het als voorloop timer.



### Infrarood sauna in VIP

1. Zet de sauna aan. Het lampje POWER zal gaan branden.
2. Door middel van de bovenste pijltjes kunt u de gewenste temperatuur instellen. Het lampje HEAT gaat branden als de sauna gaat verwarmen.
3. De warmte elementen van de infraroodsauna worden warm, maar deze lichten niet op.
4. Wanneer de sauna op temperatuur is, gaat het lampje HEAT uit. Mocht de temperatuur aanduiding willen veranderen van Celsius naar Fahrenheit of andersom, dan kan dit door op de C/F knop te drukken.
5. Zolang de temperatuur boven de 40°C blijft, zult u voldoende transpireren.
6. De tijd kunt u instellen met de onderste pijltjes. Een sessie duurt ongeveer 20 tot 40 minuten. Als de tijd verstreken is, schakelt de sauna vanzelf uit.
7. Leg een handdoek op de bank in de cabine en neem plaats.
8. Na afloop van de sessie niet direct douchen, ontspan u tenminste 10 tot 15 minuten. Drink voldoende water om het vochtverlies op te vangen.
9. Laat na gebruik van de cabine altijd even de deur van de cabine openstaan om de kleine ruimte te luchten.

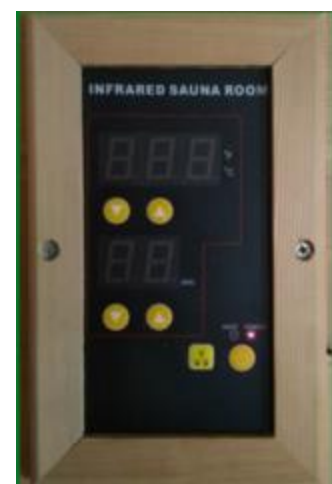

**Let op:** Bij het gebruik van de sauna dient u met onderstaande punten rekening te houden.

*Kinderen onder 12 jaar mogen niet zonder toezicht in de sauna of infrarood cabine. Afgeraden voor personen met hartklachten, hoge of lage bloeddruk.*

*Wanneer u twijfelt over uw gezondheidstoestand raadpleeg dan een arts. Dit geldt ook voor zwangerschap.*

*Indien u zich niet goed voelt, verlaat dan direct de sauna cabine.*

*Het is raadzaam om voor en na het gebruik van de sauna water te drinken. Zo blijft het mineraal niveau in het lichaam in balans. Een warme douche voor het gebruik zorgt voor een gemakkelijkere transpiratie.*



# Handleidingen

[Ga terug](#)

## Soundbar in Premium / VIP / VIP EDEN

In deze cottages is een Soundbar aanwezig bij de TV in de woonkamer.

De soundbar kan gebruikt worden als draadloze bluetooth speaker voor de tv, mobiele telefoon, tablet of laptop. De soundbar bevat geen radiofunctie.

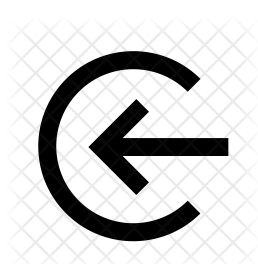

Door middel van de "bron" knop op het apparaat kunt u de bron veranderen waarmee u de soundbar wil verbinden.

- Zet de Soundbar aan door middel van de aan/ uit knop op het apparaat.
- Wanneer u de soundbar wil verbinden met de tv, drukt u op de "source" knop totdat deze verbind met de TV.
- Wilt u de soundbar verbinden met een Bluetooth apparaat, dan drukt u op de knop "source" totdat het Bluetooth icoontje oplicht. Nu kunt u het gewenste apparaat laten zoeken naar "Samsung soundbar (cottage nummer)" en deze verbinden.



# Handleidingen

## Ga terug

### Thermostaat

De verwarming in de cottages functioneert via een thermostaat. De thermostaat bevindt zich meestal aan de muur in de woonkamer. In de gewenste ruimtes dienen dan de radiatoren open gedraaid te worden.



U kunt de gewenste temperatuur instellen via de + en – knop. Aanraken is hierbij voldoende. Bij het aanraken van de knoppen wordt de ingestelde temperatuur zichtbaar. Na 3 seconden wordt de actuele temperatuur zichtbaar. De thermostaat beschikt over een bewegingssensor. Hierdoor zal de thermostaat zichzelf terugschakelen bij uw afwezigheid (na 2 uur). Wanneer de thermostaat geen licht waarneemt, zal deze sneller terug schakelen. Ook 's nachts zal automatisch een lagere temperatuur ingezet worden.

In onze cottages is geen airconditioning aanwezig.



# Handleidingen

## Ga terug

### Vaatwasser

- Stapel geen vaat op elkaar en zet de vaat in de daarvoor behorende rekken
- Vol=vol. Een overvolle vaatwasser maakt niet goed schoon
- Zorg dat etensresten van de borden, pannen zijn verwijderd voordat deze in de vaatwasser worden gezet. Dit om verstopping te voorkomen
- Laat het wasprogramma volledig aflopen alvorens de vaatwasser te openen,
- Wij verzoeken u vriendelijk doch dringend geen afwasmiddel in de vaatwasmachine te doen, maar de daarvoor bestemde vaatwastabletten te gebruiken.
- Controleer na het inruimen of de sproeiarmen ongehinderd kunnen draaien.

**Met het oogpunt op het milieu en energiebesparing adviseren wij u het ECO - wasprogramma te gebruiken.**

### Vaatwasser Whirlpool

1. Stop het tablet in het bakje, en sluit het bakje.
2. Selecteer het gewenste programma.
3. Start het wasprogramma door (indien aanwezig) de startknop in te drukken en de deur te sluiten. Wanneer het programma start is er een pieptoon te horen.
4. Het einde van het programma wordt aangegeven door geluidssignalen. Het nummer van het programma knippert op het display.

**Wijzigen van een lopend programma:** Als er een verkeerd programma is geselecteerd kan het worden gewijzigd, mits het nog maar net begonnen is: open de deur (kijk uit voor HETE stoom!), houd de AAN/UIT toets ingedrukt, de machine wordt uitgeschakeld. Schakel de machine weer in met de AAN/UIT-toets en selecteer het nieuwe wasprogramma en eventuele gewenste opties; start het wasprogramma door de deur te sluiten

**Extra serviesgoed toevoegen:** Zonder de machine uit te schakelen de deur openen (kijk uit voor HETE stoom!) en het serviesgoed in de afwasmachine plaatsen. Doe de deur dicht en het programma begint vanaf het punt waarop het werd onderbroken.



# Handleidingen

[Ga terug](#)

## Vaatwasser

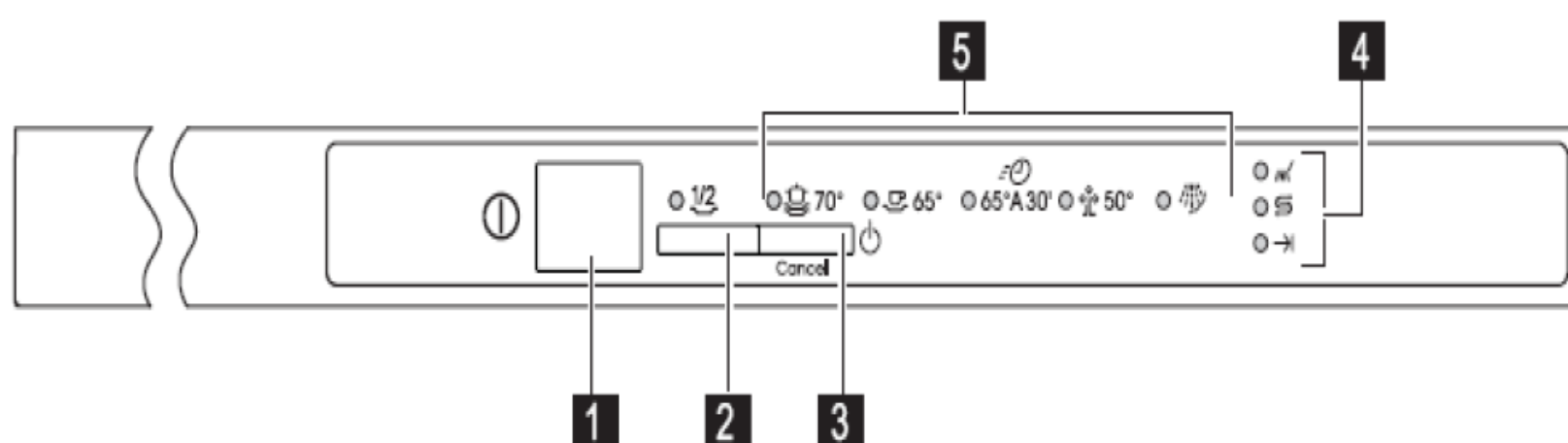

1. Aan/ uit knop
2. Toets halve belading
3. Toets programmakeuze/ annuleren
4. Controlelampjes
5. Programmampjes

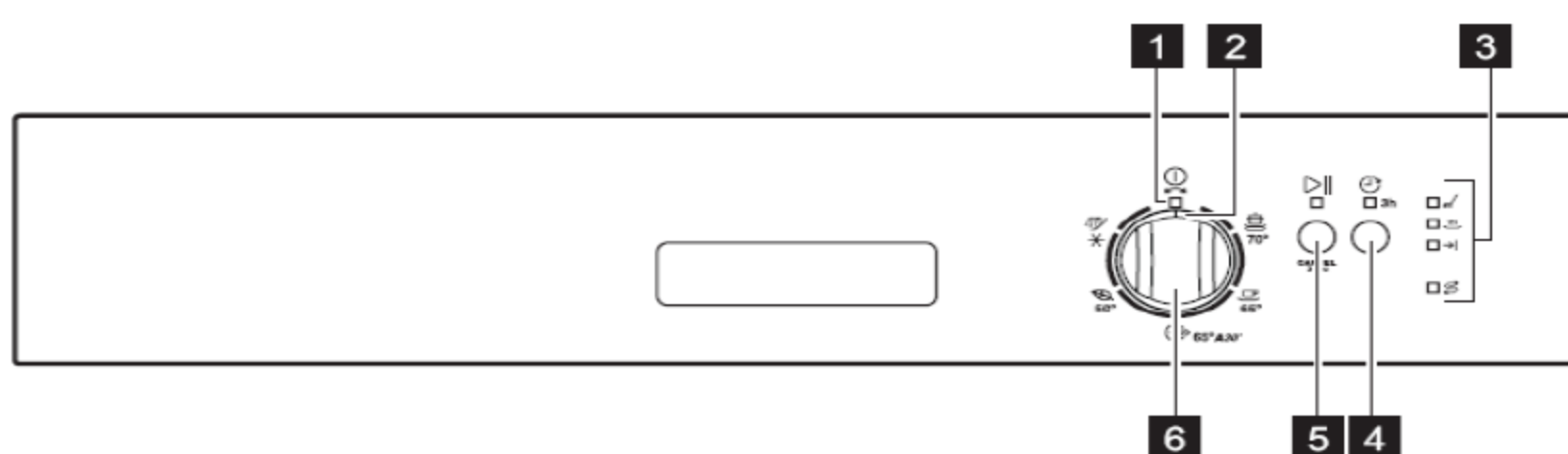

1. Controlelampje aan/ uit
2. Programmawijzer
3. Indicatielampjes
4. Toets uitgestelde start
5. Starttoets
6. Programmaknop



# TV Kanalen

Ga terug

998	CP TV NL	33	FOX
999	CP TV DE	36	24 Kitchen
1	NPO 1	39	Duck TV
2	NPO 2	40	MTV Music 24
3	NPO 3	41	Nick Toons
4	RTL 4	42	Nick Junior
5	RTL 5	44	E! Entertainment
6	SBS 6	45	RTL Lounge
7	RTL 7	46	Sat. 1
8	Net 5	47	Pro Sieben
9	Disney XD / Veronica		
10	RTL 8		
12	MTV		
13	Comedy Central		
14			
15	Discovery Channel	801	NPO Radio 1
16	National Geographic	802	NPO Radio2
17	TLC	803	NPO 3FM
18	Cartoon Network	810	100 % NL
19	Eén	811	Q Music
20	Canvas	812	Radio 10
21	Eurosport 1	813	Radio 538
22	CNN	814	Radio Veronica
23	BBC One	815	Sky Radio
24	BBC Two	816	Slam! FM
27	Das erste (ARD)	820	Studio Brussel
28	ZDF	821	VRT Radio 1
29	NDR	830	BBC Radio 1
30	WDR	840	Eins Live
31	Arte		

# Park ABC

## Ga terug

### **Aqua Mundo**

Onze Aqua Mundo is dagelijks voor u geopend. De openingstijden vindt u in de Center Parcs App. Met de polsbandjes kunt u gedurende het gehele verblijf in de Aqua Mundo. Ook het zwembad kluisje kunt u afsluiten met uw polsbandje.

### **Artsen en apotheken**

Voor informatie, telefoonnummers en route beschrijvingen, kunt u terecht bij de Receptie of de Guest Service (Portiersloge). U kunt ons ook bellen op telefoonnummer 0485-49 67 00.

### **Autoluw park**

Omdat dit een autoluw park is, is het niet toegestaan om buiten de wisseldagen de auto te gebruiken op het park. Op de wisseldagen geldt dat kinderen en voetgangers altijd voorrang hebben op het overige verkeer (ook fietsers moeten voorrang verlenen).

De toegestane snelheid is 15 km/h. Wij verzoeken u vriendelijk alleen op de wegen te rijden. Op de aankomstdag dient u de auto na het uitladen op de algemene parkeerplaats te parkeren. Op de vertrekdag kunt u de auto een uur voor vertrek ophalen en inladen.

### **Feestjes**

Naast een korte vakantie, is Het Heijderbos ook een prima locatie om een feestje te vieren. Heeft u binnenkort een huwelijksjubileum te vieren, mag u een familiedag of vriendenweekend organiseren of heeft u trouwplannen? Wij helpen u een dag/ weekend samen te stellen naar uw wensen met activiteiten, eten & drinken en/of overnachting. Interesse? Neem dan contact met ons op:

Business Solutions Het Heijderbos

T: 0031 (0)485 496857

E: [business.hb@centerparcs.com](mailto:business.hb@centerparcs.com)

### **Friends geschenk**

Indien er in uw boeking een Friends geschenk staat, dan kunt u deze zelf ophalen in de Shop & Smile winkel.

### **Geluidsoverlast**

Bij verstoring van uw vakantierust kunt u contact opnemen met onze medewerkers van de Guest Service op telefoonnummer 0485-49 67 00 of tijdens opening van de Receptie helpt een medewerker u ook graag.

### **Gevonden voorwerpen**

Bent u iets verloren? Als gasten of wij iets gevonden hebben, wordt het bewaard. Vraagt u onze medewerkers van de Receptie of belt u het telefoonnummer 0485-49 67 18. Zij zijn te bereiken op maandag van 13:00 tot 16.00 uur, dinsdag van 08:00 tot 12:00 uur en vrijdag van 09:00 tot 13:00 uur.

### **Huisdieren**

In de Market Dome zijn huisdieren niet toegestaan maar wel in de Action Factory en in de Old Barn & Bowling.

Als voorzorgsmaatregel voor andere gasten moet uw huisdier een vlooienband dragen en op het park aangeliind zijn. Op de parkplattegrond staan de hondentoiletten aangegeven.

### **Informatie**

Voor het verstrekken van informatie zijn wij 24 uur per dag bereikbaar onder telefoonnummer 0485-49 67 00. Ook kunt u informatie verkrijgen over het park en de omgeving bij onze Receptie. Verder zijn wij actief op Facebook & Instagram. U kunt natuurlijk altijd de gratis Center Parcs app downloaden.



# Park ABC

## Ga terug

### Jungle Dome

Met uw polsband kunt u ook terecht in onze Jungle Dome. Voor de actuele openingstijden verwijzen wij u naar de Center Parcs App. De locker in de Jungle Dome is tevens af te sluiten met uw polsband.

### Kluis

Aan de binnenkant van de slaapkamerkast vindt u de handleiding van de kluis. De deur van de kluis dient open te zijn. Mocht dit niet zo zijn, meldt dit dan bij onze receptie of via ons telefonische meldpunt voor storingen: 0485 49 68 00.

### LET OP:

Wij verzoeken u de kluis aan het einde van uw verblijf met een geopende deur achter te laten.

### Milieu

Door uw afval te sorteren, kunt u een belangrijke bijdrage leveren aan de bescherming van het milieu. Samen kunnen we een gezonder erfgoed voor onze kinderen creëren!

Sorteer uw afval als volgt:

Restafval: Restafval.

Oud papier: Droog papier, kranten, tijdschriften, karton, enz.

PMD: Plastic verpakkingen, metalen verpakkingen en drinkpakken

Glas: Flessen, glazen potten, etc.

Batterijen: Het personeel van de receptie neemt graag uw lege batterijen in ontvangst.



De afvalcontainers staan in de directe omgeving van uw cottage. U kunt ze ook vinden op de kaart van het park.

Bedankt voor uw medewerking!

### Noodgevallen

Meldt u noodgevallen onder het alarmnummer 0485- 49 67 77.

### Pinnen

U kunt contant geld pinnen in de Market Dome. De geldautomaat bevindt zich rechts voor de ingang van het Restaurant Evergreenz.

### Post

Voor u bestemde post, kranten e.d. bewaren wij bij de Receptie. Wilt u post versturen, dan kunt u deze afgeven bij onze receptie.

### Reserveren restaurant/Table-cooking

Wij adviseren u om voor het diner te reserveren.

U reserveert uw tafel bij het Grand Café, telefonisch via 06- 21 57 38 82 of met de Center Parcs App. Alle table cooking-arrangementen kunt u reserveren in de Daily Foodstore.

Met vragen over de bezorging van uw Delivery kunt u terecht op 0485-49 67 60. Dit nummer is niet bedoeld voor het doorgeven van bestellingen, dat kan enkel ter plaatse.

### Roken

Roken in de cottage is niet toegestaan. Al onze cottages zijn rookvrij.



# Park ABC

## Ga terug

### **Rolstoeltoegankelijkheid**

De Aqua Mundo is goed toegankelijk voor rolstoelen. Er is een speciale ingang d.m.v. een drukknop bij de ingang. Er is een grote kleedruimte, een mindervalide toilet en een helling bij het bad, roept u hiervoor een van de medewerkers. De Hot Whirlpool en het buitenbad zijn niet te bereiken met een rolstoel.

### **Taxi**

Voor het bestellen van een taxi kunt u terecht bij onze Receptie of via 0485-49 67 00.

### **Vertrekdag**

Wij verzoeken u vriendelijk om uw cottage op de dag van vertrek voor 10:00 uur te verlaten. Lever uw polsbanden in bij de receptie of deponeer ze in de daarvoor bestemde kast bij de uitgang van het park. We zouden het geweldig vinden als u uw laatste dag bij ons in het park doorbrengt!

Wij verzoeken u het beddengoed en de handdoeken in de aanwezige zakken te doen en deze in de gang te leggen.

Gelieve de cottage netjes achter te laten, de vaatwasser te legen, en het vuilnis weg te brengen naar de daarvoor bestemde containers. Kijkt u ook nog even onder het bed zodat u geen spullen vergeet? Voor de vroege vertrekkers; vanaf 07:00 uur zijn de slagbomen open.

### **Wasserette**

Het Heijderbos beschikt over een wasservice van maandag t/m vrijdag. U kunt bij de Receptie een waszak kopen van € 12,50. Was gemeld voor 12.00 uur, dan wordt deze dezelfde dag bij uw cottage opgehaald en schoon teruggebracht. Meldingen na 12.00 worden de volgende dag in behandeling genomen.

### **Beoordelingswebsite**

Bedankt voor uw verblijf! Laat ons weten wat u van uw verblijf vond, op [Tripadvisor.nl](https://www.tripadvisor.nl).



# Huishoudelijk Reglement

## Ga terug

Dit huishoudelijk reglement is van toepassing op alle parken van Center Parcs in Nederland (in haar rol als verhuurster) en bestemd voor de huurders van cottages, diens gezelschap en/of bezoekers van de parken van Center Parcs

1. Afspraken die afwijken van de bepalingen van dit reglement, zijn slechts geldig indien en voor zover deze schriftelijk en uitdrukkelijk tussen huurder en Center Parcs zijn vastgelegd.
2. Huurder, diens gezelschap en/of bezoekers van Center Parcs parken zijn gehouden zich correct te gedragen en alles na te laten wat aan Center Parcs of bezoekers redelijkerwijs aanstoot kan geven.
3. Huurder is aansprakelijk voor alle schade door hem, zijn gezelschap of zijn bezoekers toegebracht aan personen en/of eigendommen van Center Parcs of derden op het park. Huurder is verplicht het verschuldigde bedrag ter vergoeding van de schade op de eerste daartoe bestemde schriftelijke aanschrijving van Center Parcs over te maken.
4. Het is de huurder niet toegestaan op het park dieren te houden die overlast of ongerief veroorzaken. Hetzelfde geldt voor motoren, werktuigen, gereedschappen of dergelijke, welke naar mening van de beheerder overlast kunnen veroorzaken. Radiotoestellen of andere geluid producerende apparaten dienen zodanig gebruikt te worden dat het geluid buiten de gehuurde cottage niet hoorbaar is
5. Het gebruik van drugs en lachgas (anders dan voor culinaire doeleinden) is ten strengste verboden. Het gebruik van drugs en lachgas (anders dan voor culinaire doeleinden) leidt tot een verwijdering van het park zonder gehele/ gedeeltelijke restitutie van de huursom en eventuele entreegelden.
6. Het gebruik van – vliegende – drones is zowel op het park als boven het grondgebied van het park ten strengste verboden.
7. Center Parcs behoudt zich te allen tijde het recht voor de cottage te betreden voor inspectie en/of het uitvoeren of begeleiden van onderhoudswerkzaamheden, zonder gehouden te zijn tot gehele/gedeeltelijke restitutie van de betaalde of nog te betalen huursommen en/of entreegelden.
8. In verband met brandgevaar is het opladen van grote elektrische accu's (waaronder accu's voor elektrische fietsen en/of -steps) enkel onder toezicht, met de originele- of de door Center Parcs verstrekte lader, in goede staat, en volgens de fabrikantsinstructie toegestaan.
9. Gemechaniseerde voertuigen zijn enkel toegestaan op aankomst- en vertrekdagen en mogen op het terrein van het park niet harder rijden dan 15 km per uur. Motorrijwielen, bromfietsen, rijwielen met hulpmotor e.d. zijn niet toegestaan op het park, tenzij de motor is uitgeschakeld.
10. Gemechaniseerde vervoermiddelen op meer dan twee wielen toebehorend aan huurder, diens gezelschap en/of bezoekers mogen niet op het park worden geparkeerd.
11. Huurder, diens gezelschap en/of bezoekers zijn gehouden alle aanwijzingen en voorschriften verstrekt door of namens Center Parcs strikt na te leven overeenkomstig de bedoeling van dit reglement –zulks ter uitsluitende beoordeling van Center Parcs.
12. Center Parcs en/of de met het toezicht op de nakoming van dit reglement belaste persoon (personen) is/zijn gerechtigd –al dan niet na voorafgaande waarschuwing- eenieder die enige bepaling van dit reglement niet nakomt of overtreedt, van het park te (doen) verwijderen en verdere toegang te ontzeggen, zonder gehouden te zijn tot gehele/ gedeeltelijke restitutie van betaalde of nog te betalen huursommen en/of entreegelden.



# Huishoudelijk Reglement

## [Ga terug](#)

13. De bezetting van de cottages is strikt beperkt tot het aantal personen dat in de reservering is vermeld. Overbezetting van de cottages is niet toegestaan zonder betaling van de bijbehorende kosten en met inachtneming van de capaciteit van de cottage.
14. Het bezoek van personen van buiten het park, die niet in de reservering zijn opgenomen, is verboden. Elke bezoeker die de huurder wil bezoeken zal onderworpen zijn aan de betaling van een dag toegangsprijs. Bezoek van personen van buiten het park, niet inbegrepen in de reservering, buiten de openingsuren van de Market Dome is verboden.
15. In het kader van de veiligheidsmaatregelen van het park kunnen visuele controles van de voertuigen en hun inhoud van de huurder, diens reisgenoten en/ of bezoekers worden uitgevoerd door Center Parcs en/of de persoon of personen die verantwoordelijk zijn voor het toezicht op de naleving van dit reglement. Deze controles kunnen worden uitgevoerd bij het betreden of verlaten van het park.
16. De op het park aanwezige cottages mogen niet als hoofdverblijf worden gebruikt. Huurder dient te allen tijde elders een vaste woonplaats te hebben.
17. De huurder is verplicht de cottage van binnen en rondom schoon en vrij van afval te houden. De huurder is verplicht afval in de daarvoor bestemde containers te deponeren.
18. Huurder, diens gezelschap en/of bezoekers zijn gehouden alle op het park geldende overheids- en wettelijke voorschriften strikt na te leven. Gemotoriseerde voertuigen zijn niet toegestaan op de watergedeeltes van het park. Tevens is het niet toegestaan te zwemmen in het buitenwater, tenzij dit uitdrukkelijk anders is aangegeven.
19. Buiten de cottages dienen honden altijd aangelijnd te zijn. Hondenbezitters dienen er zorg voor te dragen dat zijn/haar hond zijn/haar behoeftes doet in de op het park aanwezige hondentoiletten. Indien deze regel niet wordt nageleefd, dient de desbetreffende hondenbezitter de uitwerpselen onmiddellijk zelf op te ruimen.
20. Center Parcs is niet aansprakelijk voor schade en/of ongevallen ten gevolge van deelname aan activiteiten en/of het gebruik van faciliteiten e.d.
21. Huurders moeten 21 jaar of ouder zijn.
22. Center Parcs heeft te allen tijde het recht om gebouwen en installaties tijdelijk buiten gebruik te stellen voor onderhoudswerkzaamheden, zonder dat huurder, diens gezelschap en/of bezoekers daardoor het recht krijgt op gehele of gedeeltelijke restitutie van betaalde of nog te betalen huursommen en/of entreegelden.
23. Center Parcs behoudt zich het recht voor wijzigingen aan te brengen in de outillage van het park, de uitvoering van de activiteiten, de aan huurder, diens gezelschap en/of bezoekers te verlenen diensten alsmede in de door haar berekende prijzen en de door haar gemaakte of gepubliceerde plannen.
24. Het verkeerd opgeven van naam en/of adres door de huurder, diens gezelschap en/of bezoekers kan leiden tot onmiddellijke annulering van de huur/ verhuurovereenkomst of reservering.
25. De huurders van de cottages dienen zich bij aankomst en vertrek te houden aan de aangegeven tijden. Een afwijking van deze tijden kan financiële consequenties ten gevolge hebben.
26. Roken (inclusief het gebruik van elektronische sigaretten en vapes) in de cottages is verboden. In de rest van het park is roken enkel toegestaan op de daarvoor ingerichte rookplekken.
27. De rechtsvorm van Center Parcs is een N.V. (Naamloze Vennootschap). Center Parcs behoudt zich het recht voor haar rechtsvorm te wijzigen en haar rechten met betrekking tot het park en uit dit Huishoudelijk Reglement over te dragen.

# Wi-Fi

## Ga terug

Ga net als bij je Wi-Fi verbinding thuis, naar de Wi-Fi instellingen op je telefoon en kijk of je een HotSpot met de naam “KPN” vindt. Maak verbinding hiermee en accepteer de voorwaarden in het inlogscherf.

*Ik krijg geen inlogscherf te zien?*

Open, nadat je verbonden bent met de KPN HotSpot, een browser en ga naar [www.kpn.com](http://www.kpn.com). Vervolgens verschijnt de inlogpagina.

*Ik krijg een foutcode, wat nu?*

Vervelend dat inloggen niet direct lukt. Hieronder staan een aantal bekende foutcodes en de bijbehorende oplossing.

- Foutcode 40: Het inloggen is niet gelukt vanwege een probleem in het netwerk van KPN HotSpots. Probeer het later nog een keer.
- Geen internet? Neem contact op met het park en meld een storing. Het kan zijn dat de Center Parcs monteur u doorverwijst naar KPN, aangezien zij het beheer uitvoeren van deze service. Het nummer van KPN Hotspots is [0800-0414](tel:0800-0414).

*Uitloggen*

Uitloggen is mogelijk door in de browserbalk <http://logout.hotspots> te typen en vervolgens op enter te drukken. De uitlogpagina verschijnt. Klik op logout en je bent uitgelogd.

## Table of content

English

**[Important phone numbers](#)**

**[Arrival and Departure](#)**

**[Manuals](#)**

**[TV Channels](#)**

**[Parc ABC](#)**

**[House Rules](#)**

**[Wi-Fi](#)**

# Important numbers

Go back

Noodgevallen

+31 485 49 67 77



Emergency

+31 485 49 67 77

Vragen over uw cottage

+31 485 49 68 00



Cottage questions

+31 485 49 68 00

Geluidsoverlast (24/7)

+31 485 49 67 00



Noise nuisance (24/7)

+31 485 49 67 00

Restaurantreserveringen

+31 6 21 57 38 82



Restaurant reservations

+31 6 21 57 38 82

Whatsapp (24/7)

+31 6 50 63 17 30



Whatsapp (24/7)

+31 6 50 63 17 30

Cottage Delivery (info)

+31 6 21 57 38 82



Cottage Delivery (info)

+31 6 21 57 38 82

Overige vragen (24/7)

+31 485 49 67 00



Other questions (24/7)

+31 485 49 67 00

# Arrival and Departure

## Go back

On day of departure please we would like to ask you to...

1 ✓



...put the bedsheets and towels in the green bag and place the back in the hallway of the cottage

2 ✓



...Deposit the trash in the containers at the park

3 ✓



...take the dishes out of the dishwasher

4 ✓



...put the furniture back in the right place

5 ✓

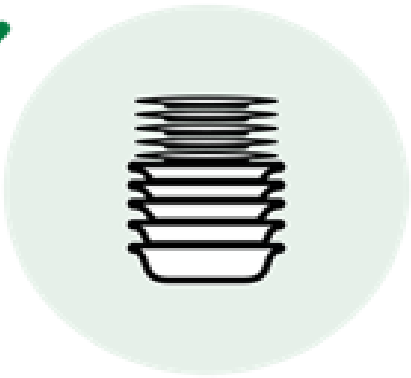

...put the inventory back in the right place?

6 ✓

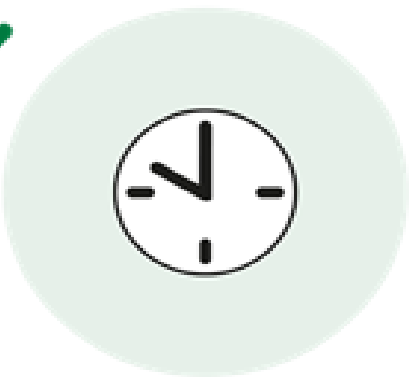

...Leave your cottage before 10:00. You don't have to hand in your bracelets until you leave the park. This is possible in the designated box at the exit of the park.

7 ✓



...fill out the questionnaire?

Thank you!  
on behalf of our Housekeeping Team.

## Manuals

Go back

- ▶ [Extractor hood](#)
- ▶ [Barbecue](#)
- ▶ [Bubble Bath](#)
- ▶ [Door](#)
- ▶ [Dolce Gusto](#)
- ▶ [Child-resistant sockets](#)
- ▶ [Safe](#)
- ▶ [Microwave](#)
- ▶ [Microwave Combination](#)
- ▶ [Fireplace](#)
- ▶ [Sauna](#)
- ▶ [Soundbar](#)
- ▶ [Thermostat](#)
- ▶ [Dishwasher](#)

[Go back](#)

## Extractor Hood

We advise you to switch the hood on a few minutes before cooking and to switch it off again no earlier than 5 minutes after cooking.

1. Control panel.
2. Grease filters.
3. Halogen lamps.
4. Telescopic flue.

### Control panel

**Light** : move the switch to the right or press the button to switch on.

**Extraction speed** : move the switch to the right or press the next button to increase extraction speed.

**Electric shutter**  (where fitted): move the switch to the right or press the button to open the electric shutter.

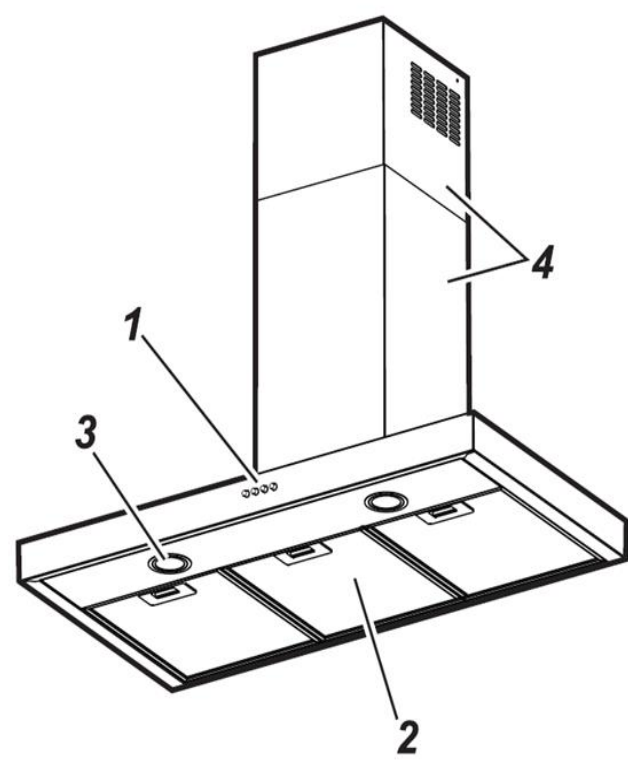

[Go back](#)

## Barbecue in VIP cottage

- ▶ On the terraces of the VIP cottages you will find a stone barbecue. The grill can be found in the storage room of the cottage. We ask you to put the grill back clean in the storage room after use.
- ▶ The Comfort and Premium cottages are not provided with a barbecue. For a small amount you can buy one in the Foodstore. You can also buy charcoal and firelighters here. It is only allowed to use charcoal in the barbecue (no wood).



## Bubble Bath

In some cottages you will find a bubble bath in the bathroom. It can be used in the following way:

- ▶ Make sure the bath is filled at least  $\frac{3}{4}$ .
- ▶ The whirlpool function is activated by the gray round tip button on the bath rim near the tap.
  1. Press once to turn it ON
  2. Press twice fast to turn on the massage function (someone needs to take place in the bath)



# Manuals

Go back

The following description applies to models with a control panel as pictured below::

1. On/off switch
2. Air valve
3. Air valve
4. Cold/warm water faucet
5. Function switch handshower/tap
6. Handshower



## Door

- There is a button on the inside of the door. This is for privacy. When you press this button, it is clear to an employee, for example, that you do not wish to be disturbed.
- The door cannot be locked from the inside. That is why the door handle on the inside is placed vertically as a standard feature.

## Dolce Gusto in Premium / VIP

1. Fill the water tank with fresh water.
2. Switch on your NESCAFÉ Dolce Gusto machine. Wait until the red light stops flashing and turns green.
3. Pull up the lock lever.
4. Determine the amount of water with the selection wheel. The recommended amount is stated on the capsule.
5. Place the capsule in the holder and close the handle again (after closing, do not open the handle before brewing coffee).
6. Confirm by pressing the button for “warm” (or the button for “cold” if you are using a cold drink).
7. The water supply stops automatically. Wait until the red light stops flashing. When the light is green, you can remove the capsule.
8. If a second capsule is needed (for example with cappuccino), repeat this process.
9. Enjoy a delicious coffee variety!



# Manuals

Go back

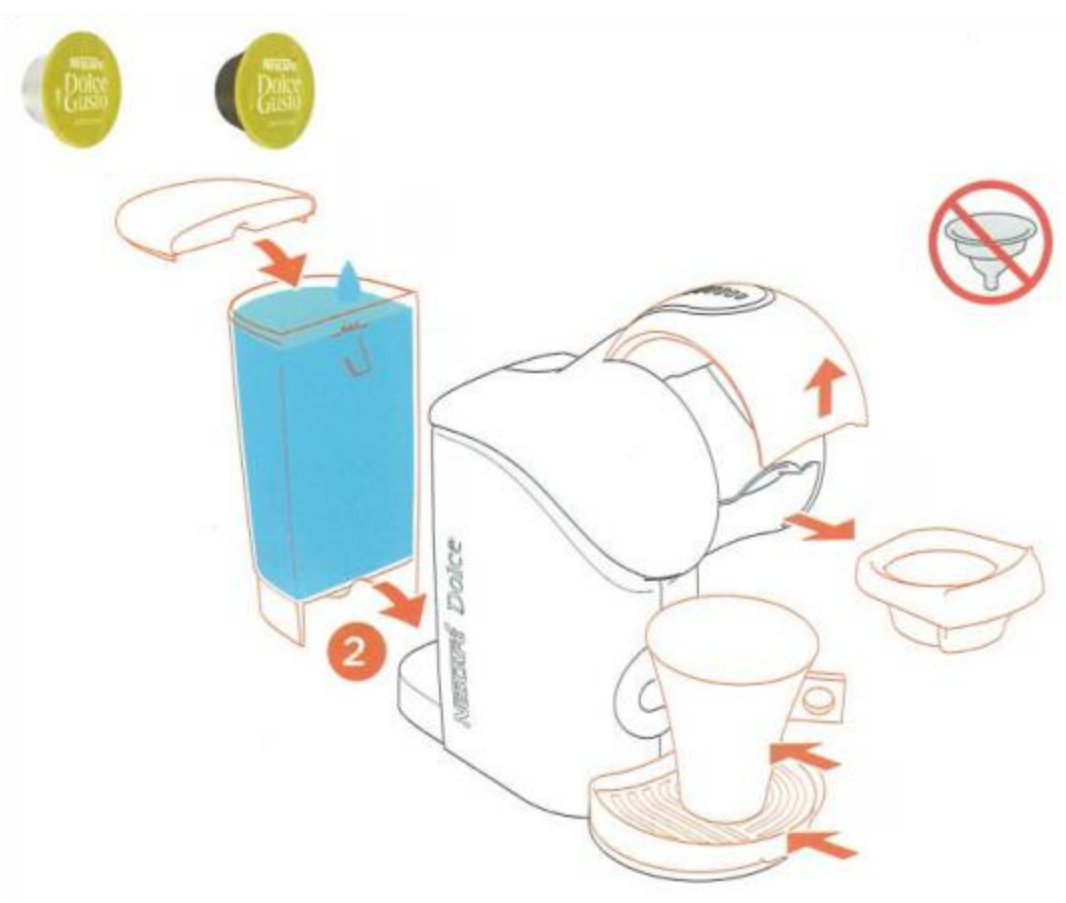

[Go back](#)

## Child-resistant sockets

All our accommodations are equipped with child-resistant sockets. Child-resistant sockets have covers for the holes. These covers are connected to each other by a spring, so that they only open when pressure is applied to both covers at the same time..



## Safe

In the wardrobe of one of the bedrooms you can find a safe. We recommend that you use this locker for your valuables.

### ► User manual

### ► Locking the safe:

- Close the door and hold it shut
- Enter a 4 - 6 digit code and press #
- Hold the door until the safe is locked

### ► (You will need to use the same code to open the safe)

### ► Use the \* key as backspace to clear the last digit

### ► Opening the safe:

- Enter the same code you entered to lock the safe
- The LED display will show "OPENED" and the safe door will automatically open



The door to the safe must be open. If this is not the case, or if it is open but with the lock on (see photo), please report this by phone or via Whatsapp.

**Please note:** Leave the safe with the door open again at the end of your stay.



[Go back](#)

## Microwave

The following description applies to the microwave ovens as shown:



### Microwave function



1. Use the +/- buttons to set the desired time.
2. Press the Power button several times to change the power.
3. Press the start key

### Defrost

1. Press the Jet Defrost button.
2. Use the +/- buttons to set the weight.
3. Press the start key.

### Grill

1. Press the grill button.
2. Use the +/- buttons to set the time.
3. Press the start key.

### Crisp

1. Press the crisp button.
2. Use the +/- buttons to set the time.
3. Press the start key.

**These microwaves do not have a baking option.**



Go back

## Microwave Combination

Turn on the microwave by this button



Turn the rotary button and select the following icon on the left display::

Then press the center of the dial. The right display now lights up.

When you have set the desired wattage, press the center of the rotary button again. You can now set the desired time using the rotary selector.

Then you can press start and the microwave will start.

## Hot air function

*To prepare dishes in a way that is very close to using a traditional oven.*

*Preheating:*

Turn the rotary button and select the following icon on the left display::



Then press the rotary button twice. The right display lights up. You can now set the temperature by turning the rotary button. Then press the rotary button again.

The text **PRE-** flashes in the right display. A buzzer will sound when the target temperature is reached.

You can now place the product on the rack in the oven.

Press start:



Use the rotary selector to set the desired duration.

When the hot air function is ready, the appliance can perform a cooling down procedure. The text **COOL ON** then appears on the right display. After this procedure, the oven switches off automatically.

If you want to use the hot air function again immediately, press and hold the on / off button for 2 seconds.

You can then press the start button again and use the rotary selector to reset the time.

## Lock



If you see the image above on the screen, the keyboard is locked. You can unlock it by pressing the  at least 5 seconds.



# Manual

[Go back](#)

## Fireplace

To prevent chimney fires, you are only allowed to use the pressed fireplace blocks which are for sale in the Daily Foodstore.

These blocks are easy to light and give almost no waste. First remove the plastic from the blocks and break them into pieces.

## VIP EDEN



The valve above the door serves as an air supply. If the valve is facing you it is closed. When the valve is at the back, the air supply is open.

The fireplace grate can be lifted to remove and empty the ash collector.

In the other cottage types there is no controllable air supply. The air supply is then automatically regulated.



# Manuals

[Go back](#)

## Finse sauna in VIP

The sauna can be operated by the control panel on the outside.

The lighting can be switched on / off with the right orange switch.

The right rotary button operates the thermo elements. You should set this to position 3 maximum.

Use the left rotary button to set the duration. The sauna switches off automatically after the set time has elapsed.



## Finnish sauna in VIP Eden

The control panel is located on the sauna stove (bottom right).

The left rotary button is the temperature control.

The right rotary button is the timer. If you turn this switch completely, the sauna will only switch on after 2 hours! Do not turn this button beyond 4. After 4, it serves as a pre-timer.



## Infrared sauna in VIP

- Turn on the sauna. The POWER light will lit up.
- You can set the desired temperature with the upper arrovs. The HEAT will lit up when the sauna is heating up.
- The heat elements will get warm, but they do not light up.
- When the sauna has reached the right temperature, the HEAT light turns of. If you want to change the temperature indication from Celsius to Farenheit or vice versa, this can be done by pressing the C / F button.
- As long as the temperature remains above 40 ° C, you will perspire sufficiently.
- You can set the time with the bottom arrows. A session lasts about 20 to 40 minutes. When the time has elapsed, the sauna switches off automatically.
- Place a towel on the bench in the sauna and take a seat.
- Do not shower immediately after the session, relax for at least 10 to 15 minutes. Drink enough water to absorb the fluid loss.
- After using the sauna, always leave the sauna door open to ventilate the small space.



**Please note:** When using the sauna you should take the following points into account.

- Children under the age of 12 are not allowed to use the sauna or infrared cabin without supervision. Not recommended for people with heart complaints, high or low blood pressure.
- If you are unsure about your health, consult a doctor. This also applies to pregnancy.
- If you do not feel well, leave the sauna immediately.
- It is advisable to drink water before and after using the sauna. This keeps the mineral level in the body in balance. A warm shower before use makes perspiration easier.



# Manuals

[Go back](#)

## Soundbar in Premium / VIP / VIP EDEN

- ▶ In these cottages you will find a Soundbar at the TV in the living room.
- ▶ The soundbar can be used as a wireless bluetooth speaker for the TV, mobile phone, tablet or laptop. The soundbar does not contain a radio function.

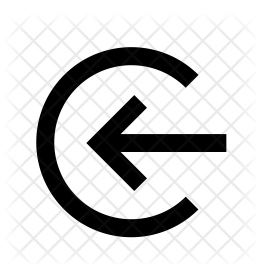

With the "source" button on the device you can change the source to which you want to connect the soundbar..

- Switch on the Soundbar using the on / off button on the device.
- If you want to connect the soundbar to the TV, press the "source" button until it connects to the TV.
- If you want to connect the soundbar to a Bluetooth device, press the "source" button until the Bluetooth icon lights up. Now you can have the desired device search for "Samsung soundbar (cottage number)" and connect it.



# Manuals

Go back

## Thermostat

The heating in the cottages function via a thermostat. The thermostat is usually located on the wall in the living room. The radiators should then be turned open in the desired areas.



You can set the desired temperature via the + and - button. Touching is sufficient for this. The set temperature is displayed when the buttons are touched. The current temperature will be visible after 3 seconds. The thermostat has a motion sensor. This will cause the thermostat to reset itself in your absence (after 2 hours). If the thermostat does not detect light, it will switch back more quickly. A lower temperature will also be used automatically at night.

Our cottages do not have air conditioning.



# Manuals

[Go back](#)

## Dishwasher

- Do not stack dishes on top of each other and place the dishes in the appropriate racks.
- Full is full. An overcrowded dishwasher does not clean properly.
- Make sure that food remains are removed from the dishes before they are put in the dishwasher. This is to prevent blockage.
- Let the washing program complete before opening the dishwasher.
- We kindly request that you do not put any dish soap in the dishwasher but use the dishwasher tablets provided for this purpose.
- After loading, check that the spray arms can rotate freely.

**From the point of view of the environment and energy saving, we recommend that you use the ECO wash programm.**

## Dishwasher Whirlpool

- Place the tablet in the tray and close the tray.
- Select the desired program.
- Start the washing program by (if present) pressing the start button and closing the door. When the program starts, you will hear a signal.
- The end of the program is indicated by audible signals. The program number flashes on the display.

**Changing a current program:** If a wrong program has been selected, it can be changed, if it has only just started: open the door (watch out for HOT steam!), Keep the ON/OFF button pressed, the machine switches off. Switch the machine back on with the ON/OFF button and select the new washing program and any desired options; start the washing program by closing the door.

**Adding extra dishes:** Without switching off the machine, open the door (watch out for HOT steam!) And place the dishes in the dishwasher. Close the door and the program starts from the point where it was interrupted.



# Manuals

Go back

## Dishwasher

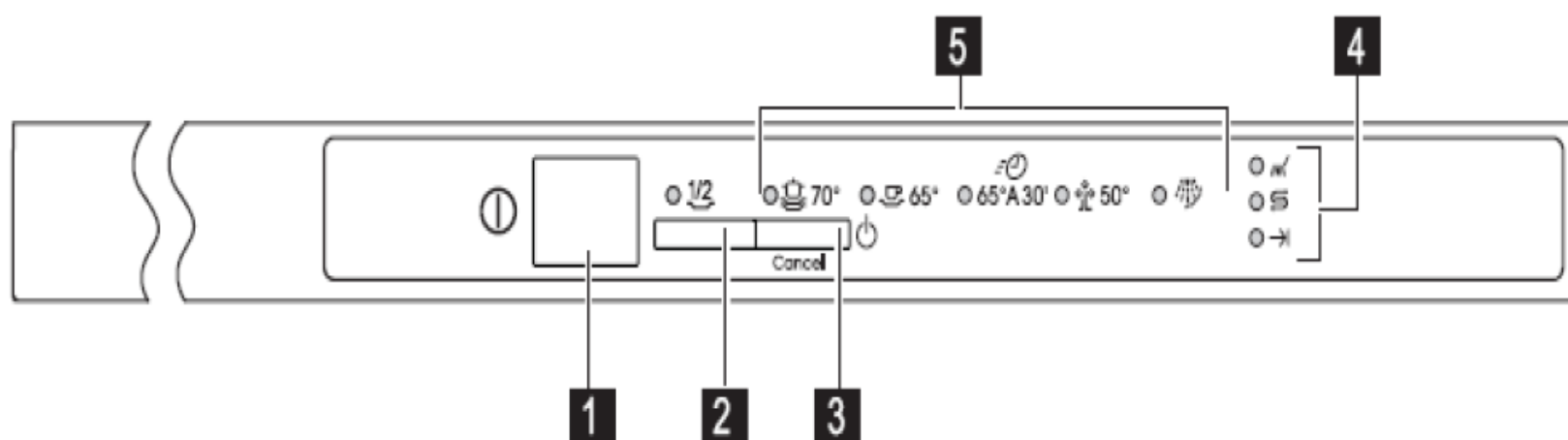

1. On/off button
2. Half load button
3. Program selection/cancel button
4. Indicator lights
5. Program lights

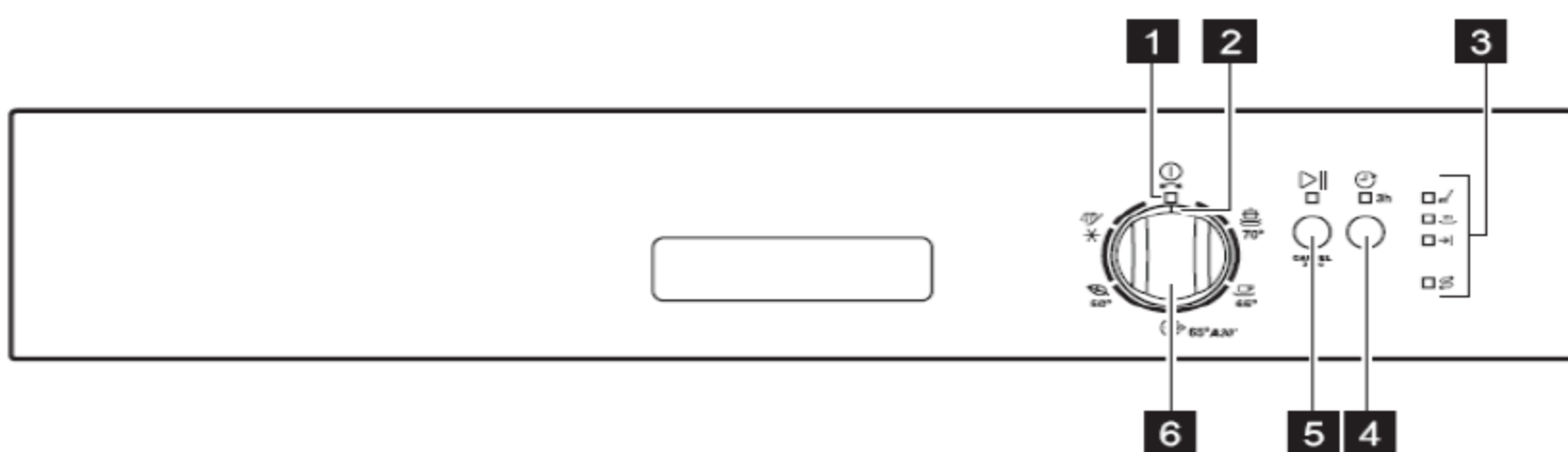

1. Control light on/off
2. Program pointer
3. Indicator lights
4. Delayed start button
5. Start button
6. Program button



# TV Channels

[Go back](#)

998	CP TV NL	33	FOX
999	CP TV DE	36	24 Kitchen
1	NPO 1	39	Duck TV
2	NPO 2	40	MTV Music 24
3	NPO 3	41	Nick Toons
4	RTL 4	42	Nick Junior
5	RTL 5	44	E! Entertainment
6	SBS 6	45	RTL Lounge
7	RTL 7	46	Sat. 1
8	Net 5	47	Pro Sieben
9	Disney XD / Veronica		
10	RTL 8		
12	MTV		
13	Comedy Central		
14			
15	Discovery Channel	801	NPO Radio 1
16	National Geographic	802	NPO Radio2
17	TLC	803	NPO 3FM
18	Cartoon Network	810	100 % NL
19	Eén	811	Q Music
20	Canvas	812	Radio 10
21	Eurosport 1	813	Radio 538
22	CNN	814	Radio Veronica
23	BBC One	815	Sky Radio
24	BBC Two	816	Slam! FM
27	Das erste (ARD)	820	Studio Brussel
28	ZDF	821	VRT Radio 1
29	NDR	830	BBC Radio 1
30	WDR	840	Eins Live
31	Arte		

# Park ABC

## Go back

### **Aqua Mundo**

Our Aqua Mundo is open for you every day. The opening hours can be found in the Center Parcs app. You can use the wristbands during your entire stay to enter the Aqua Mundo. You can also close the pool locker with your wristband.

### **Car-free village**

Because this is a car-free village, it is not allowed to use the car at the park outside the changeover days. On the changeover days, children and pedestrians always have priority over other traffic (cyclists must also give priority). The permitted speed is 15 km/h. We kindly ask you to only drive on the paved roads. On the day of arrival, you must park the car in the general car parking after unloading. On the day of departure, you can pick up and load the car an hour before departure.

### **Cash withdrawal**

You can withdraw cash in the Market Dome. The ATM is located on the right of the entrance to the Evergreenz Restaurant.

### **Doctors and pharmacies**

For information, telephone numbers and route descriptions, please contact the Reception or the Porter's Lodge. You can also call us on telephone number +31 (0) 485 49 6700.

### **Emergencies**

Report emergencies under the emergency number +31 (0) 485- 49 67 77

### **Environment**

You can make a significant contribution to protecting the environment by sorting your waste. Together, we can create a healthier legacy for our children!

Please sort your waste as follows:

Residual waste: Residual waste.

Waste paper: Dry paper, newspapers, magazines, cardboard, etc.

PMD: Plastic bottles and containers, Metal packaging and Drinks cartons.

Glass: Bottles, glass jars, etc.

Batteries: Staff at the Reception will be pleased to take your empty batteries.



The waste containers are situated in the direct vicinity of your cottage. You can also find them on the map of the village.

Thank you for your cooperation!

### **Friends gift**

If your booking includes a Friends gift, you can pick it up in the Shop & Smile store.

### **Information**

We are available 24 hours a day to provide information under telephone number +31 (0) 485-49 67 00. You can also obtain information about the park and its surroundings from our Reception. We are also active on Facebook & Instagram. Of course you can always download the free Center Parcs app.



# Park ABC

## [Go back](#)

### **Jungle Dome**

With your wristband you can also visit our Jungle Dome. For the current opening hours, please refer to the Center Parcs app. To close the locker in the Jungle Dome you can also use the wristband.

### **Laundry service**

Het Heijderbos has a laundry service from Monday up to and including Friday. You can buy a laundry bag (€12.50) at the reception. When you report the laundry before 12 a.m. then it will be picked up from your cottage the same day and returned clean. Reports after 12 a.m. will be processed the next day.

### **Lost and found**

Have you lost something? If our employees or our guests find something, it will be collected. Ask our reception staff or call the lost and found department. They can be reached on Monday from 1 p.m. to 4 p.m., Tuesday from 8 a.m. to 12 a.m. and Friday from 09:00 a.m. to 1:00 p.m. The phone number is +31 (0) 485-49 67 18.

### **Mail**

Are you expecting mail? Mail can be obtained from our Reception. Outgoing mail can also be sent from our reception.

### **Noise disturbance**

If you are experiencing noise disturbance, you can contact our staff at the Guest Service on telephone number +31 (0) 485 49 67 00. During opening hours of the reception an employee will also be happy to help you.

### **On the day of departure**

We kindly ask you to vacate your cottage before 10 a.m. on the day of your departure.

Please hand in your wristbands at the reception or deposit them in the designated box at the exit of the park. We would be delighted if you spent your last day with us in the village.

To make the cleaning process more efficient, please put your bed sheets and towels in the plastic bag and leave them in the hallway of your cottage.

Please leave the cottage tidy, empty the dishwasher, and take the trash to the appropriate containers. Don't forget to look underneath the bed so you will not forget anything. If you want to leave early; the barriers open at 7 a.m.

### **Parties**

In addition to a short holiday, Het Heijderbos is also a great location to celebrate a party. Do you have a wedding anniversary to celebrate soon, are you designated to organize a family day or weekend with friends or do you have wedding plans? We help you to put together a day/weekend according to your wishes with activities, food & drinks and/or accommodation. Interested? Please contact us:

Business Solutions Het Heijderbos

T: 0031 (0) 485 496857

E: [business.hb@centerparcs.com](mailto:business.hb@centerparcs.com)

### **Pets**

Pets are not allowed in the Market dome. They are allowed in the Action Factory and in the Old Barn & Bowling. As a precaution for other guests, your pet should wear a flea collar and be on a leash at the village. Dog toilets are indicated on the park map.



# Park ABC

[Go back](#)

## **Restaurant reservations/ Table-cooking**

We advise you to reserve for dinner.

You can reserve your table at the Grand Café in the Market Dome, by phone at +31 (0) 6- 21 57 38 82 or through the Center Parcs APP.

You can book all table cooking packages in the Daily Foodstore.

For questions about the delivery please call +31 (0) 485-49 67 60. This number is not intended for making orders, that is only possible on the spot.

## **Safe**

On the inside of the bedroom wardrobe, you will find the manual of the safe. The safe door must be open. If this is not the case, please report this at our reception or through our reporting point for malfunctions: +31 (0) 485 49 68 00.

## **PLEASE NOTE:**

We request that you leave the safe with the door open again at the end of your stay.

## **Smoking**

Smoking is not allowed in the cottage. All our cottages are non-smoking.

## **Taxi**

To order a taxi, please contact our reception +31 (0) 485-49 67 00.

## **Wheelchair accessibility**

The Aqua Mundo is easily accessible for wheelchairs. There is a special entrance which can be opened for you by pushing a button at the entrance. There is a large dressing room, an adjusted toilet and a slope at the pool, please call one of the employees. The Hot Whirlpool and the outdoor pool can not be reached with a wheelchair.

## **Reviews**

Thank you for your stay! Let us know what you thought of your stay on Tripadvisor.nl (search for Heijderbos).



# House Rules

[Go back](#)

These house rules apply to all parks operated by Center Parcs in The Netherlands (in its role as lessor) and apply to the renters of cottages, their party and/or visitors to the parks operated by Center Parcs.

1. Agreements that deviate from the provisions of these rules are only valid if and insofar as they have been expressly recorded in writing between the renter and Center Parcs.
2. The renter, their party and/or visitors to Center Parcs parks are required to behave correctly and refrain from anything that could reasonably cause offence to Center Parcs or visitors.
3. The renter is liable for all damage caused by them, their party or their visitors to persons and/or property of Center Parcs or third parties in the park. The renter is obliged to pay the amount owed to compensate for the damage in response to Center Parcs' first written demand.
4. The renter is not permitted to keep animals in the park that cause nuisance or inconvenience. The same applies to motors, machinery, tools or similar which, in the manager's opinion, may cause a nuisance. Radios or other sound-producing devices should be used in such a way that the sound is not audible outside the rented cottage.
5. The use of drugs and nitrous oxide (other than for culinary purposes) is strictly prohibited. The use of drugs and nitrous oxide (other than for culinary purposes) will result in removal from the park without full or partial refund of the rental fee and any entry fees.
6. The use of - flying - drones is strictly prohibited both in the park and over the park grounds.
7. Center Parcs reserves the right at all times to enter the cottage for inspection and/or to carry out or supervise maintenance work, without being obliged to refund all or part of the rental fees and/or entry fees paid or still to be paid.
8. Due to fire risk, large electric batteries (including batteries for electric bikes and/or scooters) may only be charged under supervision, using the original charger or the charger provided by Center Parcs, in good condition, and in accordance with the manufacturer's instructions.
9. Mechanised vehicles are only permitted on arrival and departure days and may not exceed 15 km per hour on park grounds. Motorcycles, mopeds, bicycles with auxiliary motors etc. are not permitted in the park unless the engine is switched off.
10. Mechanised vehicles with more than two wheels belonging to the renter, their party and/or visitors may not be parked in the park.
11. The renter, their party and/or visitors are obliged to strictly comply with all instructions and regulations issued by or on behalf of Center Parcs in accordance with the intention of these rules - at Center Parcs' sole discretion.
12. Center Parcs and/or the person(s) charged with ensuring compliance with these rules is/are entitled - whether or not after prior warning - to remove from the park and deny access to anyone who fails to comply with or violates any of the provisions of these rules, without being obliged to refund all or part of any rental fees and/or entry fees paid or to be paid.



# House Rules

[Go back](#)

13. The occupancy of the cottages is strictly limited to the number of persons stated in the booking. Additional occupancy of the cottages is not permitted without payment of the associated charges and subject to the cottage's capacity.
14. Visits by persons from outside the park who are not included in the booking are prohibited. Any visitor wishing to visit the renter will be required to pay a day entry fee. Visits by persons from outside the park who are not included in the booking outside the opening hours of the Market Dome are prohibited.
15. As part of the park's security measures, visual checks of the vehicles and their contents belonging to the renter, their travelling companions and/or visitors may be carried out by Center Parcs and/or the person(s) responsible for ensuring compliance with these rules. These checks can be carried out when entering or leaving the park.
16. The cottages located in the park may not be used as a main residence. The renter must have a permanent residence elsewhere at all times.
17. The renter is obliged to keep the interior and surroundings of the cottage clean and free of waste. The renter is obliged to deposit waste in the designated containers.
18. The renter, their party and/or visitors are obliged to strictly comply with all government and statutory rules that apply in the park. Motorised vessels are not permitted on the water areas in the park. Swimming in the outdoor water is also not permitted unless expressly stated otherwise.
19. Dogs must be kept on a lead at all times outside the cottages. Dog owners should ensure that their dog does its business in the dog toilets provided in the park. If this rule is not observed, the dog owner in question should clean up the faeces themselves immediately.
20. Center Parcs is not liable for loss and/or accidents resulting from participation in activities and/or the use of facilities etc.
21. Renters must be aged 21 or older.
22. Center Parcs has the right at all times to temporarily take buildings and facilities out of use for maintenance work without the renter, their party and/or visitors thereby acquiring the right to a full or partial refund of any rental fees and/or entry fees paid or still to be paid.
23. Center Parcs reserves the right to make changes to the equipment in the park, the execution of the activities, the services to be provided to the renter, their party and/or visitors, and to the prices it charges and the plans it has made or published.
24. Incorrect provision of name and/or address by the renter, their party and/or visitors may result in immediate cancellation of the rental/lease agreement or booking.
25. The renters of the cottages must comply with the specified times of arrival and departure. Deviation from these times may have financial consequences.
26. Smoking (including the use of electronic cigarettes and vapes) in the cottages is prohibited. Smoking is only permitted in the rest of the park in the designated smoking areas.
27. Center Parcs' legal form is an N.V. (public limited company). Center Parcs reserves the right to change its legal form and to transfer its rights in relation to the park and arising from these House Rules

# Wi-Fi

[Go back](#)

As with your Wi-Fi connection at home, go to the Wi-Fi settings on your phone and look for a HotSpot named "KPN." Connect to it and accept the terms in the login screen.

*I don't get to see a login screen?*

After connecting to the KPN HotSpot, open a browser and go to [www.kpn.com](http://www.kpn.com). Then the login page will appear.

*I get an error code, what now?*

It is annoying that logging in does not work immediately. Below are several known error codes and the corresponding solution.

- Error code 40: Logging in failed due to a problem in the KPN HotSpots network. Please try again later.
- No internet? Contact the park and report an outage. The Center Parcs technician may refer you to KPN, as they manage this service. The number for KPN Hotspots is [0800-0414](tel:0800-0414).

*Logging out*

Logging out is possible by typing <http://logout.hotspots> in the browser bar and then pressing enter. The logout page will appear. Click on logout and you are logged out.